

事務室・実験室の 空調設備の 維持管理について

2019.8

京都大学
施設部 共用施設マネジメントセンター
産官学連携本部（研究推進部 産官学連携課）

維持管理について

「入居者のための手引き2019.03版」5頁「エアコン・換気」の項に記載しているとおり、フィルター等の清掃・交換は入居者にて実施願います。
(地下階は天井が高く危険性を伴いますので、山中冷機様にご相談ください)

次頁以降に、実施方法を説明します。

なお、冬のシーズン前に管理室より、フィルター清掃・交換の委託（有償）募集を案内いたしますが、個別に清掃をご希望の折は、以下にお申し込み下さい。

〔委託先〕

山中冷機(株) 075-592-0520 y.reiki-kyoto@xvf.biglobe.ne.jp
(株)タクミサービス 075-466-5100 info@takumi1998.com ※今年度に限る

〔料金例（タクミサービス、地下以外、税抜き価格）〕

エアコンフィルター	1500円/枚
ロスナイ換気扇（フィルタ3枚とエレメント）	2000円/式
防虫ユニットフィルタ（装備している場合）	500円/台

自前実施、委託実施にかかわらず、入居者様への立入巡視時に実施状況を伺い、実施をお願いします。（フィルタ清掃の非実施は、空調効率の低下、光熱費の上昇につながります）

エアコン室内機のフィルタ清掃

1 フィルターを取外す。

PLFY-BM形 , PLFY-JM形

- ① 吸込グリルのつまみを矢印の方向へ引くと、吸込グリルが開きます。

PLFY-BM形

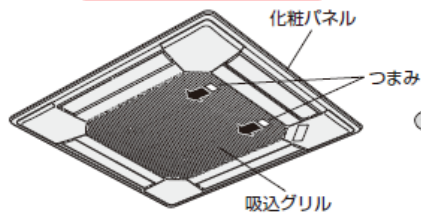

PLFY-JM形

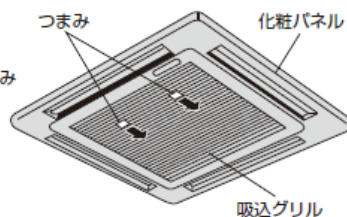

- ② 吸込グリル端面中央のつまみ部を倒し、フィルターを手前に引くと、フィルターが外れます。

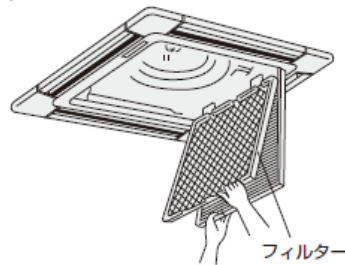

2 フィルターのホコリを掃除機で吸い取るか、水洗いする。

- 汚れがひどいときは、中性洗剤を溶かした、ぬるま湯ですすいでください。
- 熱い湯(約50℃以上)で洗わないでください。変形することがあります。

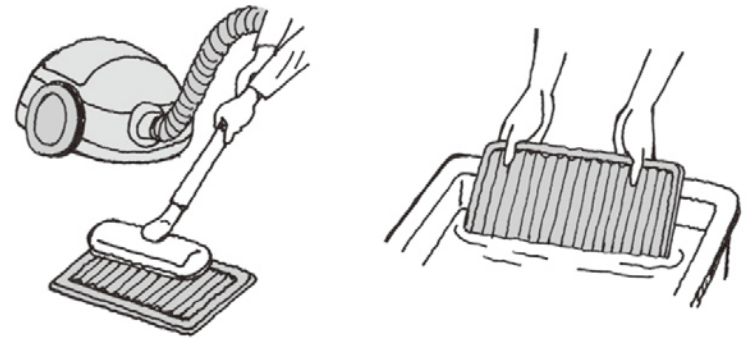

3 水洗いをしたあと、日陰でよく乾かす。

- フィルターは直射日光や直接火にあてて乾かさないうでください。

4 フィルターを元の状態に取付ける。 (取外しの逆の手順)

「三菱電機パッケージエアコン 室内ユニット 取扱説明書」より

ロスナイ（換気扇）のフィルタ清掃

清掃対象には、エアフィルタとロスナイエレメントがあります！

エアフィルターの取りはずし

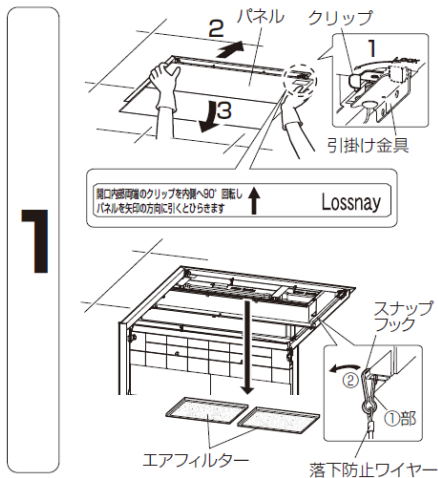

インテリアパネルを開けて、エアフィルター（排気側）を取りはずす

- 1 開口内部両端のクリップを内側へ90°回転させる。
- 2 銘板の矢印の方向に引きながらパネルの引掛け金具をはずす。
- 3 パネルを静かに開く。
(パネルは落下防止ワイヤーで吊られて、半開きになります)
- 4 落下防止ワイヤー（2か所）のスナップフックを①部をつまみながら②の方向へはずす。
- 5 パネルを静かに降ろす。
- 6 エアフィルターを取りはずす。

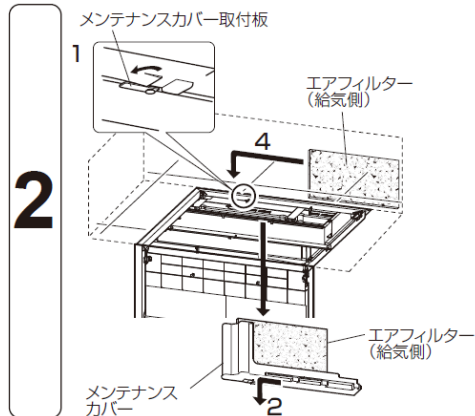

エアフィルター（給気側）を取りはずす

- 1 メンテナンスカバー取付板（○印 1か所）を90°回転させる。
- 2 メンテナンスカバーを横にスライドさせ、手前に引っぱり取りはずす。
- 3 メンテナンスカバーからエアフィルターを取りはずす。
- 4 奥側のロスナイエレメントからエアフィルターを矢印の方向にスライドさせて取りはずす。
- 5 エアフィルターを清掃する。（15ページ参照）

エアフィルターの清掃

掃除機でほこりを吸い取る。
汚れのひどい場合は、水またはぬるま湯（40℃以下）に中性洗剤を溶かして押し洗いをし、よく乾かす。

メモ

- 交換用のエアフィルターがシステム部材として用意されていますので、古くなったエアフィルターは交換してください。

お願い

- 熱湯で洗ったり、もみ洗いはしないでください。
- 直接火にあてて乾かすことはしないでください。
(自然乾燥させてください)

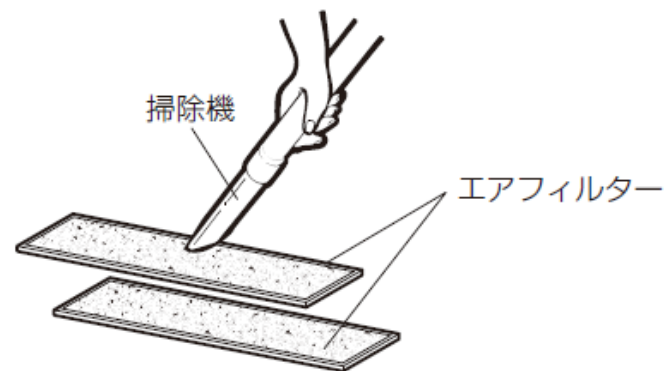

「三菱業務用ロスナイ 天井カセット型 取扱説明書」より

ロスナイ（換気扇）のエレメント清掃

清掃対象には、エアフィルタとロスナイエレメントがあります！

ロスナイエレメントの取りはずし

15・25タイプの場合

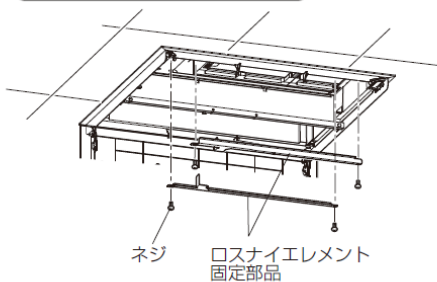

ロスナイエレメント固定部品（2個）を取りはずす

それぞれ両端のネジ2本を取りはずし、ロスナイエレメント固定部品を取りはずす。

お願い

- 取りはずした部品・ネジは再組立時に使用しますので、大切に保管してください。

15・25タイプの場合

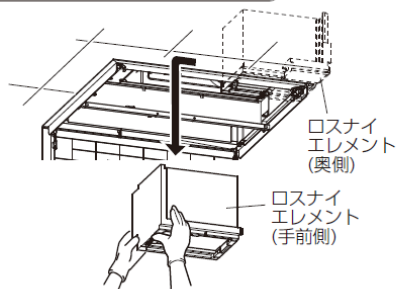

ロスナイエレメントを取りはずす

1 手前側のロスナイエレメントをスライドさせ、下に降ろす。

お願い

- 開口部の端までスライドさせて取りはずしてください。（破損の原因になります）

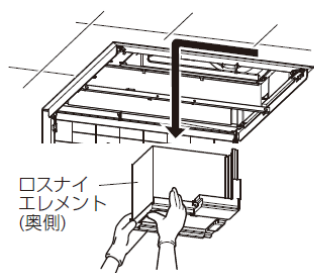

2 奥側のロスナイエレメントをスライドさせ、下に降ろす。

お願い

- ロスナイエレメントには方向性・順序がありますので、間違えないように左図を参照してください。
- ロスナイエレメントの枠はスチロール製ですので丁寧に扱ってください。（破損すると風漏れなどの原因になります）

ロスナイエレメントの清掃

掃除機でロスナイエレメントの表面のごみ・ほこりを吸い取る。

- 掃除機のノズルは、ブラシ付のものを使用し、ブラシを軽く当てて清掃する。

お願い

- 掃除機のかたいノズルを当てないでください。（ロスナイエレメントの表面が傷付きます）
- ロスナイエレメントは、絶対に水洗いしないでください。
- ロスナイエレメントは、枠からはずして清掃してください。

水洗禁止

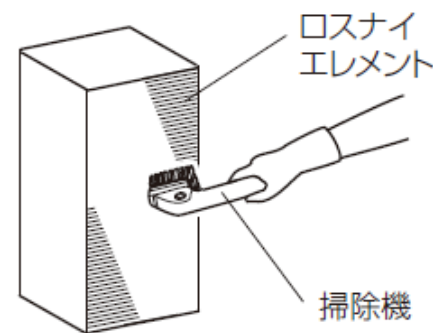

お手入れ後の組立と確認

ロスナイエレメント、エアフィルタは、取りはずしと逆の順序で取付ける（11～14ページ参照）

お願い

- ロスナイエレメントは本体に上部ベース部品を取付け後、ベース部品の溝にはめ込んでください。
- エアフィルタには表裏があります。エアフィルタ枠に刻印してある「▲エレメント側」の矢印がエレメント側になるよう取付けてください。（取付性が悪くなります）
- エアフィルタを入れるときロスナイエレメントの表面を傷付けないでください。
- エアフィルタを入れ忘れないでください。ロスナイエレメントにごみがつまり、風量低下の原因になります。

リモコンを使用の場合はリモコンの表示をリセットします。（ロスナイの積算運転時間のデータが解除されます）

- ジーニアスリモコンの場合：「メインメニュー」から「フィルタ情報など」を選択し、リセットボタンを押してください。
- ロスナイコンパクトリモコンの場合：「フィルタ」ボタンを2回続けて押してください。

「三菱業務用ロスナイ 天井カセット型 取扱説明書」より

ロスナイから小さな虫が落ちてくるとき

ロスナイという換気扇は、単に室内空気を排気するのではなく、「全熱交換素子」という箱を介して熱交換をしながら内気を排気して外気を取り入れるタイプ）外気も取り入れられているため、小さな虫が混じって入ってくることもあるそうです。

この虫の進入を防止するユニット（要するに網です）が売られていますので、必要があればこれを取り付けることにいたしますので、管理室または産官学連携課にご相談下さい。清掃は入居者側で実施下さい。

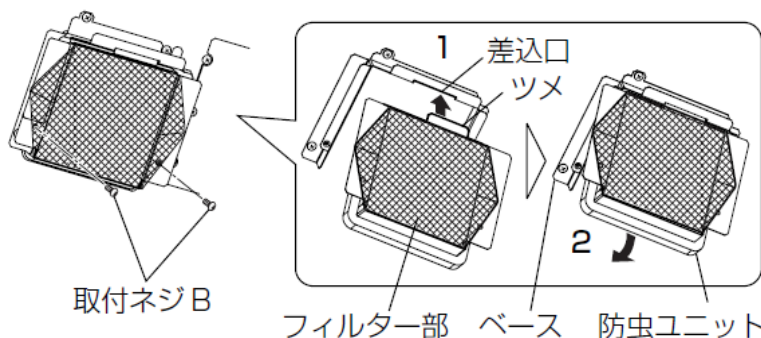

防虫ユニットの取付け

1. ベースの差込口に防虫ユニットのツメを差し込む。
2. 防虫ユニットをベース側へ押し込む。
3. 黒色の取付ネジB 2本で固定する。

お願い

- フィルター部をつかんでの着脱は行わないでください。
- インパクトドライバーは使わないでください。

お手入れ

1年に1回以上を目安に清掃します。（汚れの程度に応じて清掃回数は増やしてください）

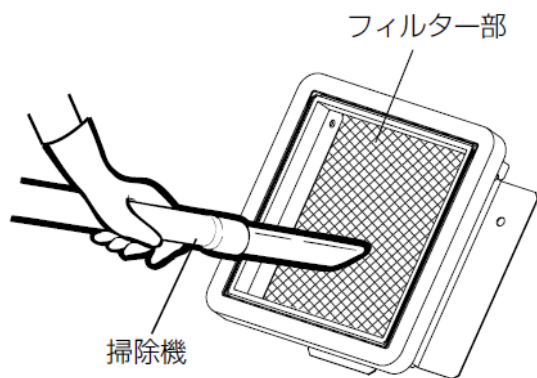

フィルター部の清掃

1. 据付方法 ① を参照してインテリアパネルを取りはずす。
2. 黒色の取付ネジB 2本をはずした後、防虫ユニットのツメをベースからはずして本体から取りはずす。
3. 掃除機で虫を吸い取る。
4. 据付方法 ① と逆の順序でインテリアパネルを取付ける。

お願い

- 水洗いはしないでください。
- フィルター部の清掃時に天井カセット形ロスナイ本体に取付けてあるエアフィルターも清掃ください。（エアフィルターのメンテナンス方法はロスナイ本体の取扱説明書を参照ください）

「三菱業天井カセット形ロスナイ システム部材虫侵入防止ユニット 据付工事・取扱説明書」より